

Puissance / Power : 1550W  
 Voltage / Voltage : 230V 1 PH 50HZ  
 Poids net / Weight : 170KG  
 Position groupe / Position of refrigeration unit : en haut / on the top

**hengel**  
 www.hengel.com  
 Constructeurs d'équipements  
 de surgélation et fermentation  
 Ce plan est la propriété de la société HENGEL INDUSTRIE  
 et ne peut être utilisé sous quelque forme et à quelque fin  
 que ce soit sans son accord exprès.

Désignation  
**ARM46C**  
 Référence :  
 ARM46C

Date de création :  
 20/04/2017

Ech. : 1:10 A3

Attention pose du siphon à 400mm  
avant raccord au sol  
Warning put siphon has 400mm above  
before connecting to the ground

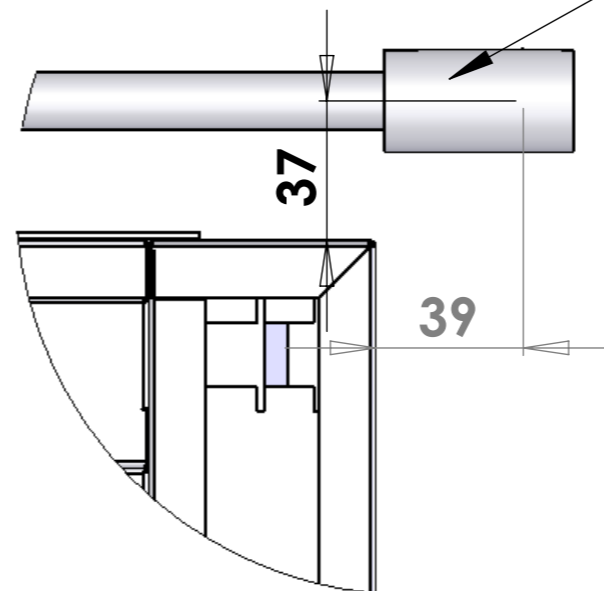
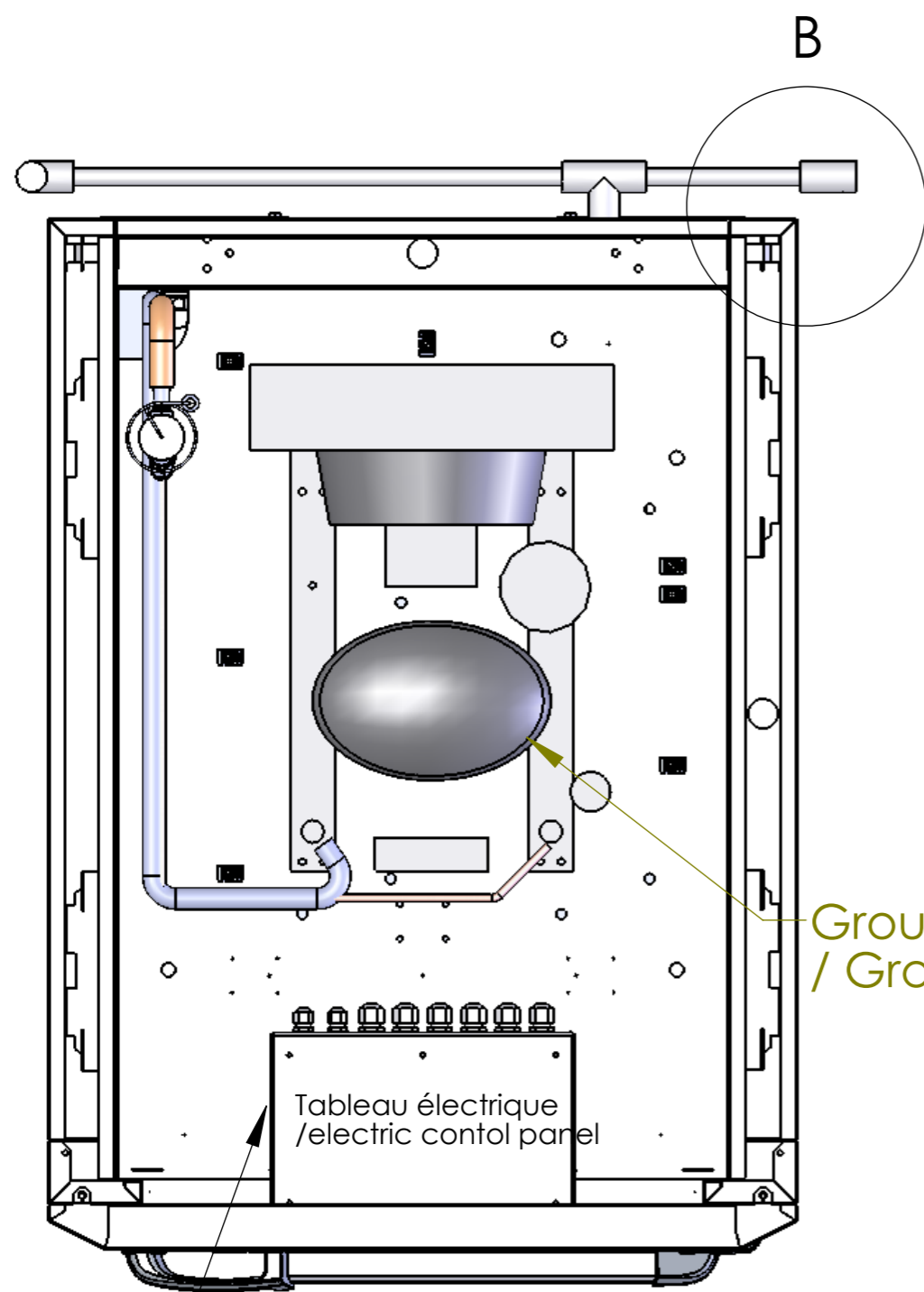

Groupe raccorder  
/ Group to connect

A - raccordement électrique  
Electrica / Connection

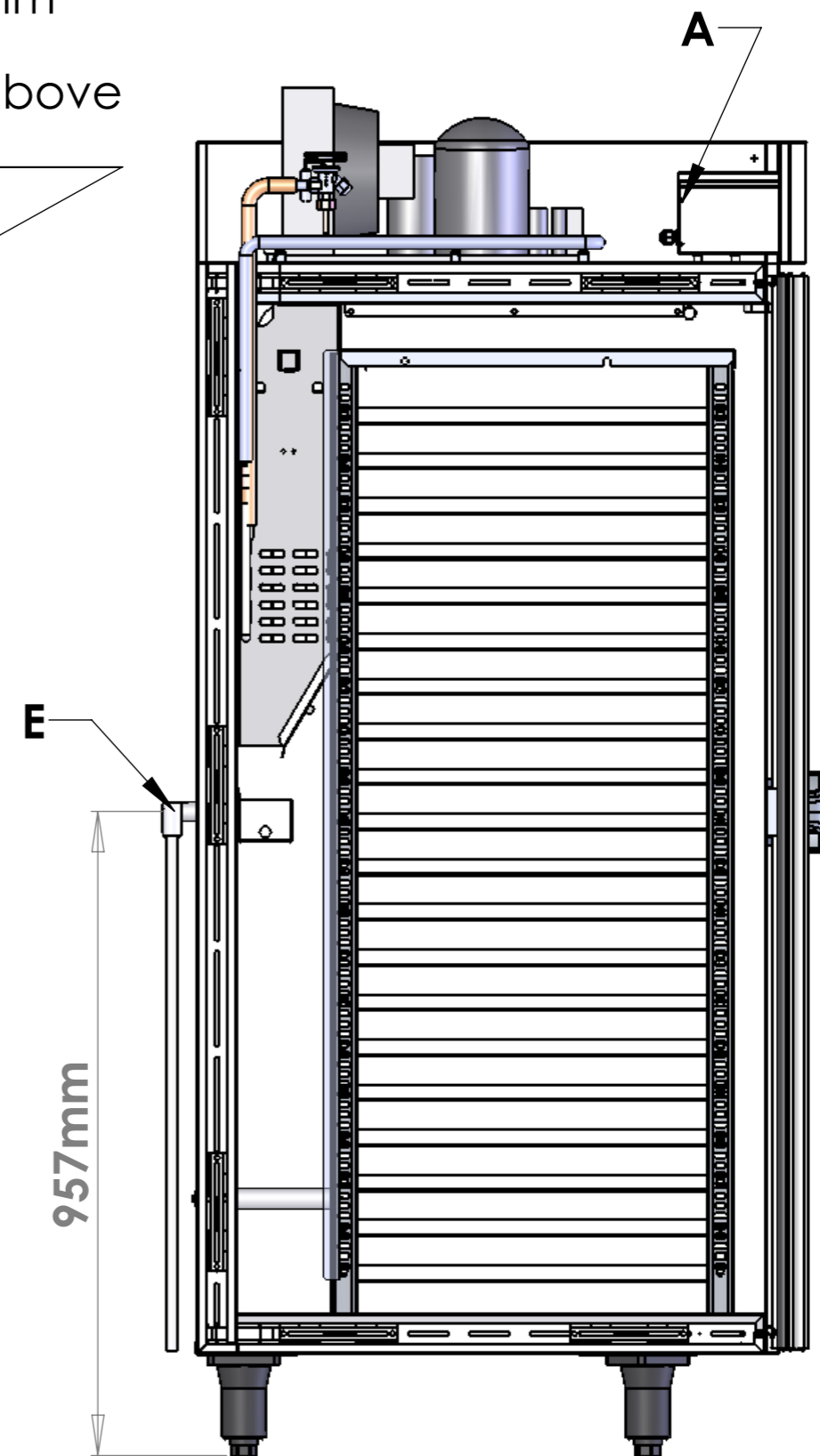

A : Arrivée électrique / Electric supply  
E : Evacuation diamètre 20 / Evacuation diameter 20



www.hengel.com  
Constructeurs d'équipements  
de surgélation et fermentation  
Ce plan est la propriété de la société HENGEL INDUSTRIE  
et ne peut être utilisé sous quelque forme et à quelque fin  
que ce soit sans son accord exprès.

Désignation  
ARM46C

Référence :  
ARM46C

Date de création :  
20/04/2017

Ech. : 1:10 A3