

Puissance / Power : 3940W  
 Voltage / Voltage : 230V 1 PH 50HZ  
 Poids net / Weight : 267KG  
 Position groupe / Position of refrigeration unit : en haut / on the top

**hengel**

www.hengel.com  
 Constructeurs d'équipements  
 de surgélation et fermentation  
Ce plan est la propriété de la société HENGEL INDUSTRIE et ne peut être utilisé sous quelque forme et à quelque fin que ce soit sans son accord écrit.

Désignation

AR68D2E

Référence :  
 généralités techniques AR68D2E

Date de création : 07/03/2011

Ech. : 1:12 A3

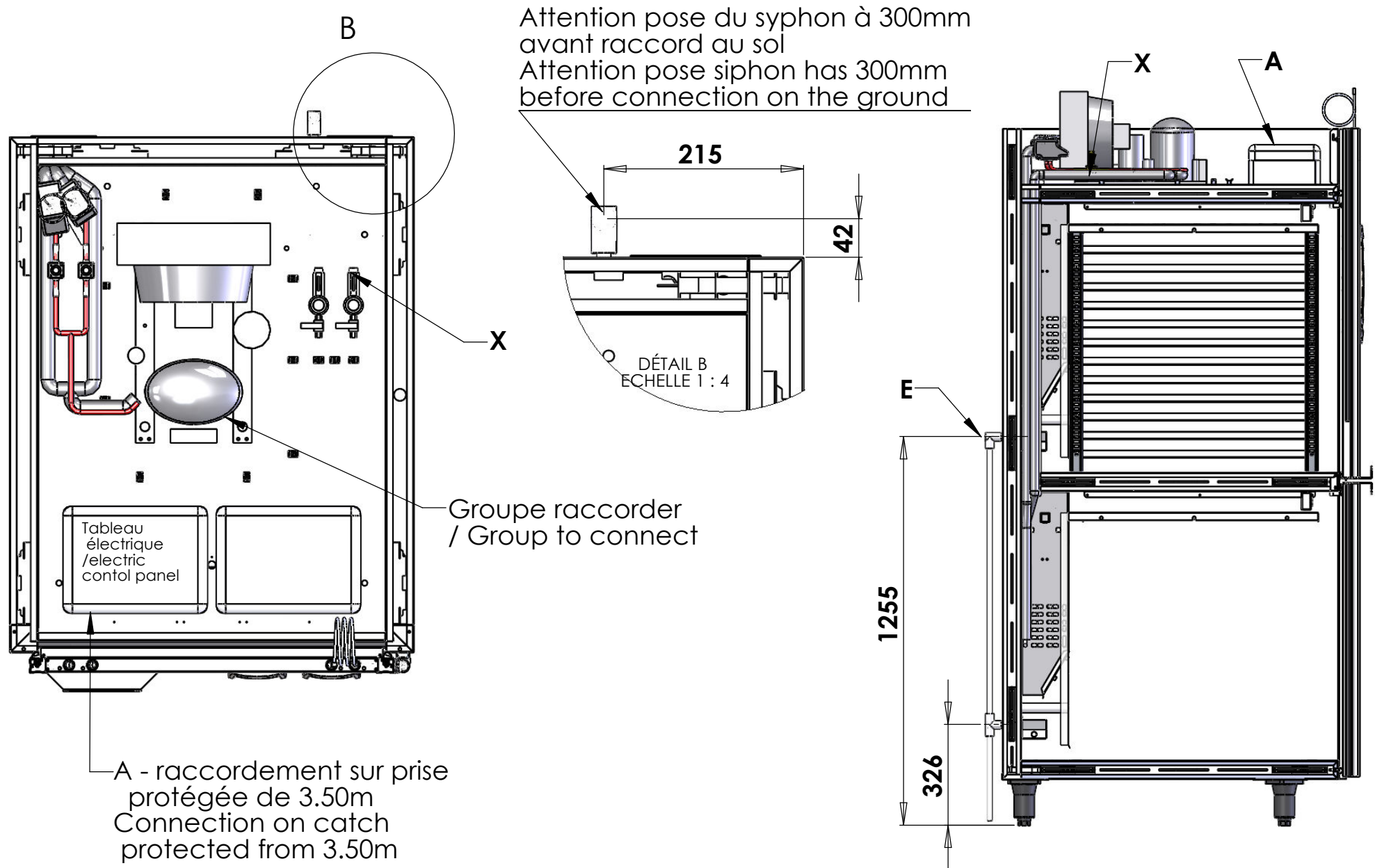

A : Arrivée électrique / Electric arrival  
 E : Evacuation diamètre 20 / Evacuation diameter 20  
 X : Arrivée d'eau 15/21/ Water supply 15/21

 www.hengel.com Constructeurs d'équipements de surgélation et fermentation <small>Ce plan est la propriété de la société HENGEL INDUSTRIE et ne peut être utilisé sous quelque forme et à quelque fin que ce soit sans son accord écrit.</small>	Désignation <b>AR68D2E</b>	Date de création : 07/03/2011
	Référence : généralités techniques AR68D2E	Ech. : 1:12 A3