

Puissance / Power : 1550W
 Voltage / Voltage : 230V 1 PH 50HZ
 Poids net / Weight : 185KG
 Position groupe / Position of refrigeration unit : en haut / on the top

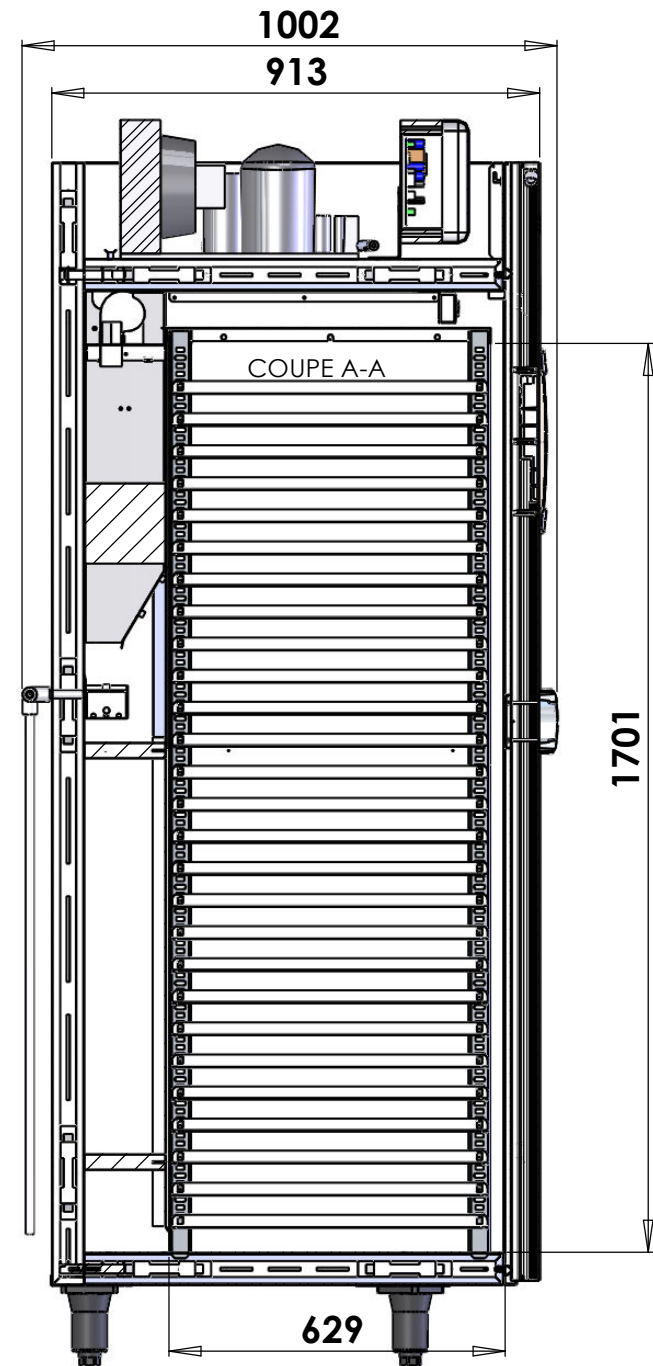

 Tôle laquée / www.hengel.com Constructeurs d'équipements de surgélation et fermentation <small>Ce plan est la propriété de la société HENGEL INDUSTRIE et ne peut être utilisé sous quelque forme et à quelque fin que ce soit sans son accord exprès.</small>	Désignation AR46	Date de création : 01/03/2011
	Référence : généralités techniques AR46	Ech. : 1:10 A3

Attention pose du syphon à 400mm
avant raccord au sol
Warning put siphon has 400mm above
before connecting to the ground

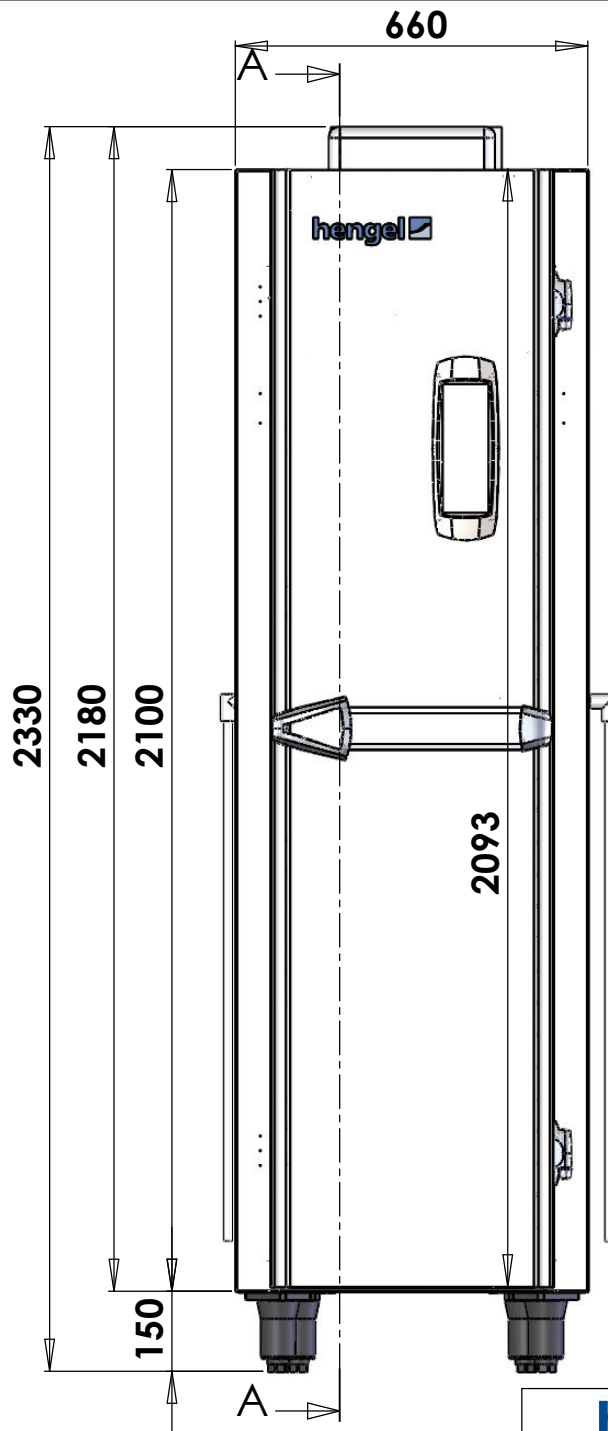
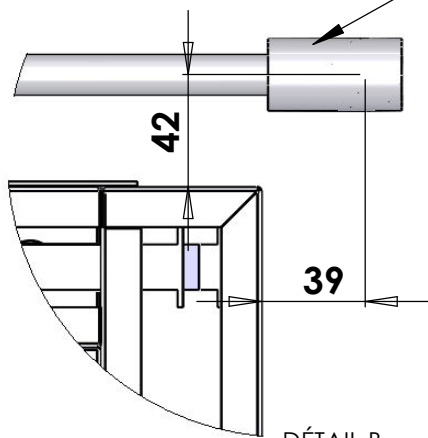
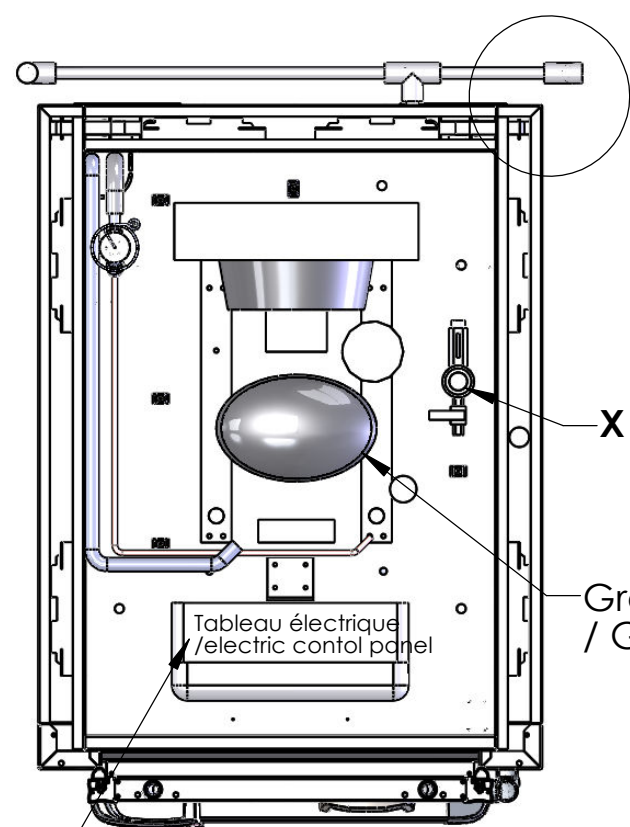

DÉTAIL B
ECHELLE 1 : 2

Groupe raccorder
/ Group to connect

Tableau électrique
/ electric control panel

A - raccordement électrique
Electrica / Connection

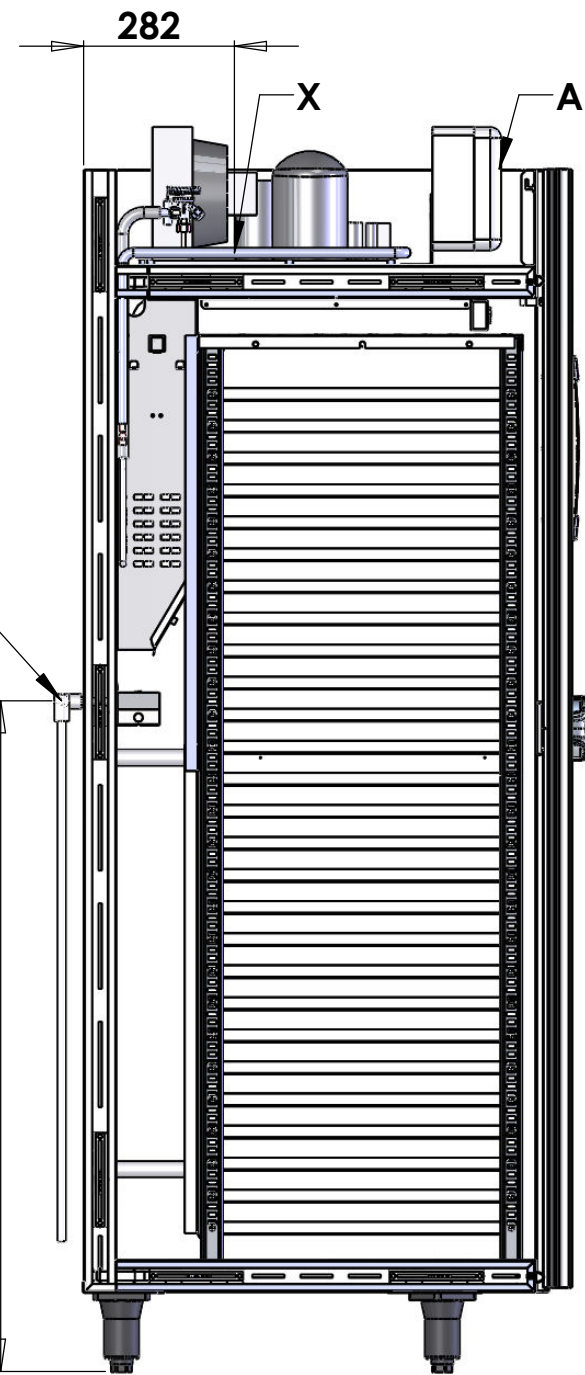

A : Arrivée électrique / Electric supply
E : Evacuation diamètre 20 / Evacuation diameter 20
X : Arrivée d'eau 15/21/ Water supply 15/21

hengel
www.hengel.com
Constructeurs d'équipements
de surgélation et fermentation
Ce plan est la propriété de la société HENGEL INDUSTRIE
et ne peut être utilisé sous quelque forme et à quelque fin
que ce soit sans son accord écrit.

Désignation

AR46

Référence :
généralités techniques AR46

Date de création :
01/03/2011

Ech. :
1:10 A3